

特長

- **高生産性**：高速ツール交換により加工時間を大幅に短縮
Tool to Tool 1.5~2sec (13NSH)
- **信頼性**：工機メーカーでの豊富な採用実績
- **耐久性**：独自のカム機構で長寿命化を実現
- **経済性**：メンテナンスフリーでランニングコスト削減

共通仕様

ラインナップ機種	13NSH	15NSH
テーパサイズ	40	50
ホルダタイプ	【選択】BT/DIN/CAT	
プルボルト	【選択】ISO/MAS	
最大工具質量	MAX12kg (Av8kg)	MAX30kg (Av15kg)
ATC振り角	90°、180°	90°、180°
工具交換時間	1.5~2sec	2.5~3sec

外形寸法図

単位:mm

13NSH

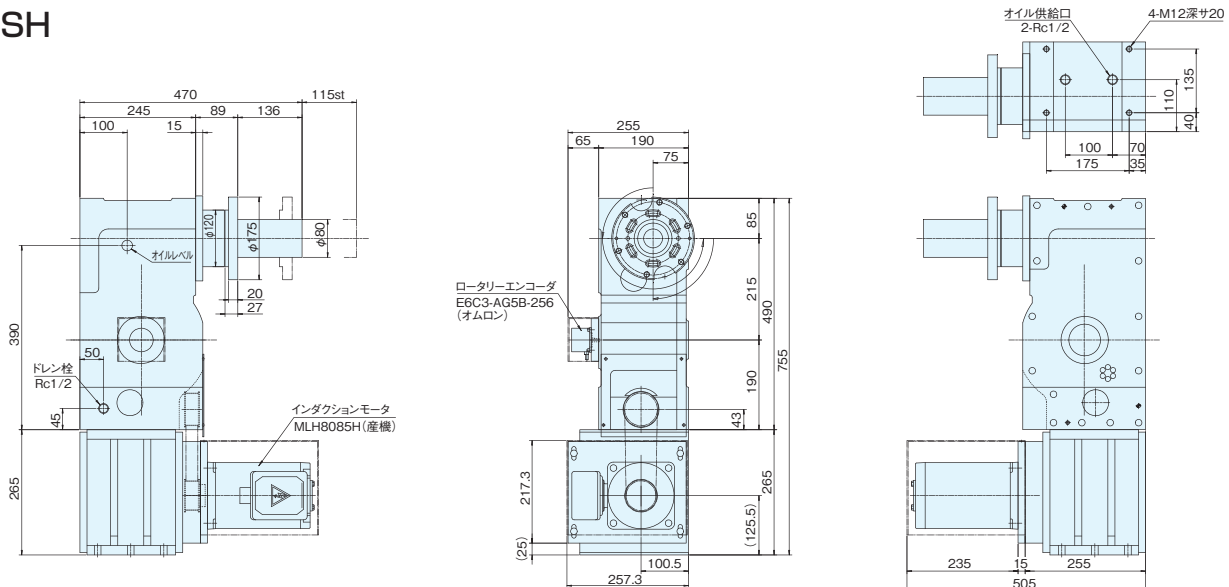

15NSH

