

SANDEXオシレートハンドラ／インデックスハンドラ 機種選定

株式会社 三共製作所



行



SANDEXシリーズ 機種選定データ〈P&Pユニット〉

貴社名、部署名			
ご住所			
ご担当者名			
電話番号	(内線)	FAX番号	
E-mail			

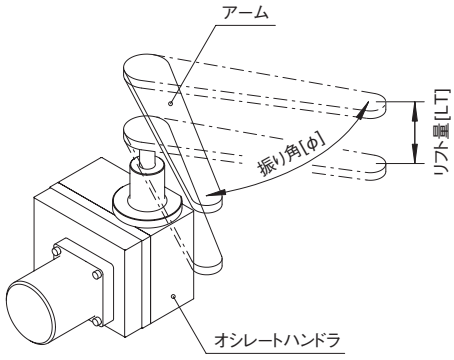
弊社では、お客様へのサービスとしてトルク計算による機種選定を実施しております。
このFAXシートに使用条件をご記入の上、最寄の弊社営業所までご送信下さい。

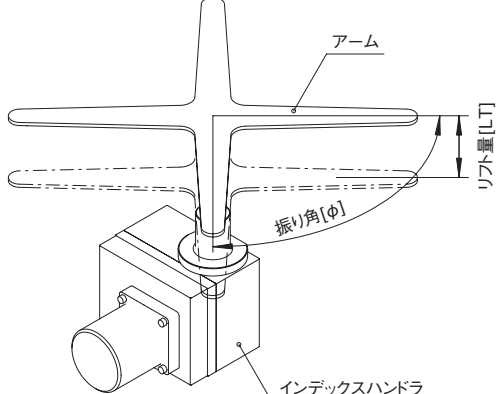
<p><input type="checkbox"/> オシレートハンドラ </p>  <p>●振り角…………… ϕ <input type="text"/> deg ●リフト量…………… LT <input type="text"/> mm ●1サイクル時間…………… <input type="text"/> sec (入力軸回転数…………… <input type="text"/> rpm) ●q 側での停止時間…………… <input type="text"/> sec w 側での停止時間…………… <input type="text"/> sec</p>	<p><input type="checkbox"/> インデックスハンドラ </p>  <p>●ストップ数…………… S <input type="text"/> (停止ステーション数) ●リフト量…………… LT <input type="text"/> mm ●1サイクル時間…………… <input type="text"/> sec (入力軸回転数…………… <input type="text"/> rpm) ●各ステーションでの停止時間…………… <input type="text"/> sec</p>
<p>[備 考]…負荷条件(アーム形状、治具／ワーク質量)他</p>	
<p>●トルクリミッタ <input type="checkbox"/> 要 <input type="checkbox"/> 不要</p>	
<p>●タイミングカム／センサ <input type="checkbox"/> 要 (<input type="checkbox"/> セット) <input type="checkbox"/> 不要</p>	
<p>●ハウジングノック穴 <input type="checkbox"/> 要 <input type="checkbox"/> 不要</p>	
<p>●入力軸キー溝 <input type="checkbox"/> 要 <input type="checkbox"/> 不要</p>	

〈FAX・お問い合わせ先〉

■東京営業所	東京都北区田端新町3-37-3	〒114-8538	PHONE.03(3800)3330	FAX.03(3893)7065
■名古屋営業所	名古屋市中区栄4-14-2(久屋パークビル9F)	〒460-0008	PHONE.052(265)0577	FAX.052(265)0578
■大阪営業所	大阪府東大阪市長田東1-1-10	〒577-0012	PHONE.06(6618)7000	FAX.06(6618)7001
■宮城営業所	宮城県栗原市志波姫南郷蓬田西2-1	〒989-5611	PHONE.0228(23)5122	FAX.0228(23)5123
■静岡出張所	静岡県菊川市本所2290	〒439-0018	PHONE.0537(36)5715	FAX.0537(36)2381
■京都出張所	京都府向日市寺戸町七ノ坪141-504	〒617-0002	PHONE.075(925)0500	FAX.075(925)0501
■HP - URL	http://www.sankyo-seisakusho.co.jp			